

# MASTER 75 6½ F-150 2015 & +

ARTICLE #	QTY	Description	Lenght
1	1	2 x 4	60"
2	2	Wood ¾" x 2½"	60"
3	2	Plywood 5/8" cut at 3½"	60"
4	1	wood 1½" x 2¼"	48 1/2"
5	4	Plywood 5/8" cut at 5"	8 3/16"
6	12	Plywood 5/8" cut at 5"	2 7/8"
7	3	2 x 4	68 1/2"
8	3	Wood ¾" x 2½"	68 1/2"
9	3	Plywood 5/8" cut at 3½"	68 1/2"
10	1	2 x 4	64"
11	4	Plywood 5/8" cut at 3½"	1 9/16"

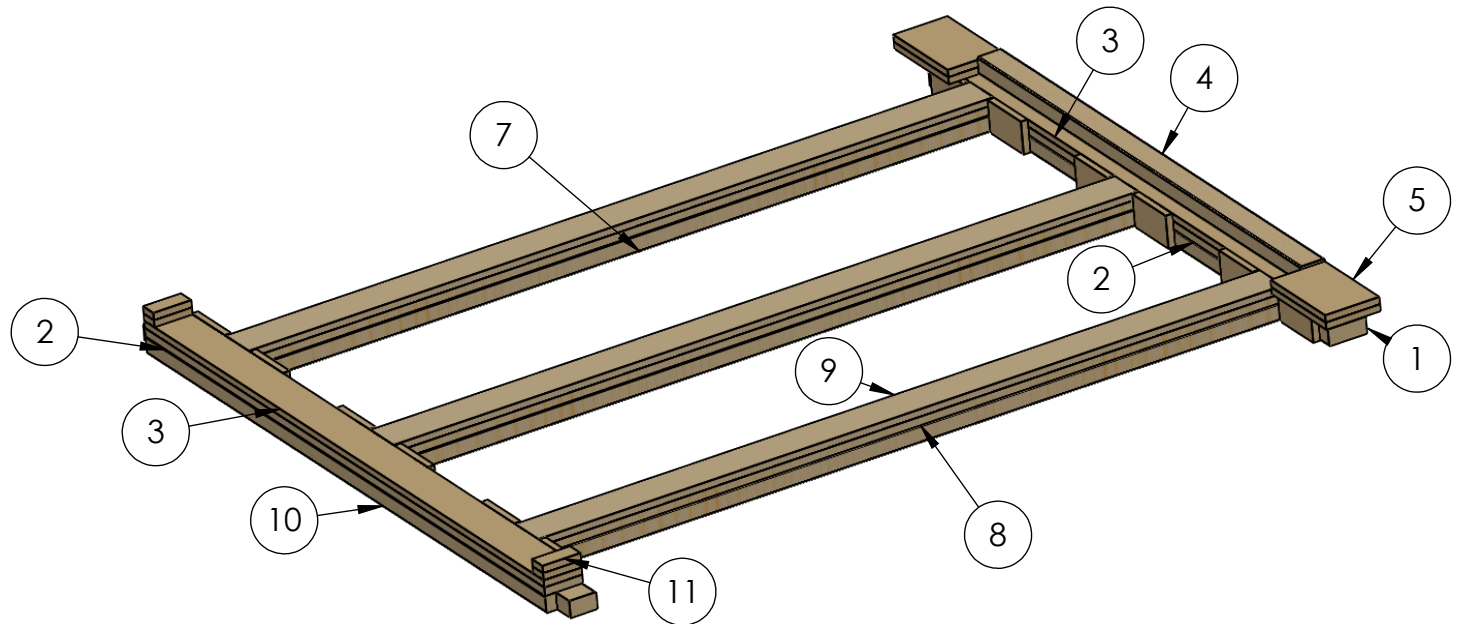

## Description:

Poids: 132.75 Livres

**MORY inc.**

701, rang St-Pierre - St-Anselme, QC - G0R 2N0  
tél.: (418)885-9804 Fax: (418)885-8151

### Propriété et confidentialité

Les information contenus dans ce dessin est la propriété de MORY inc.  
Toutes reproduction des pièces sans autorisation écrite de MORY inc sont  
en infraction criminel.

Nombres de produit: KS-M75C-F1502015\_eng

Matériel: Matériau <non spécifié>

Épaisseur: Gauges:

Dessiné par: Stéphane Morin

Date: 2021-01-26

ÉCHELLE: 1:24

SHEET 1 OF 2

# Derrière

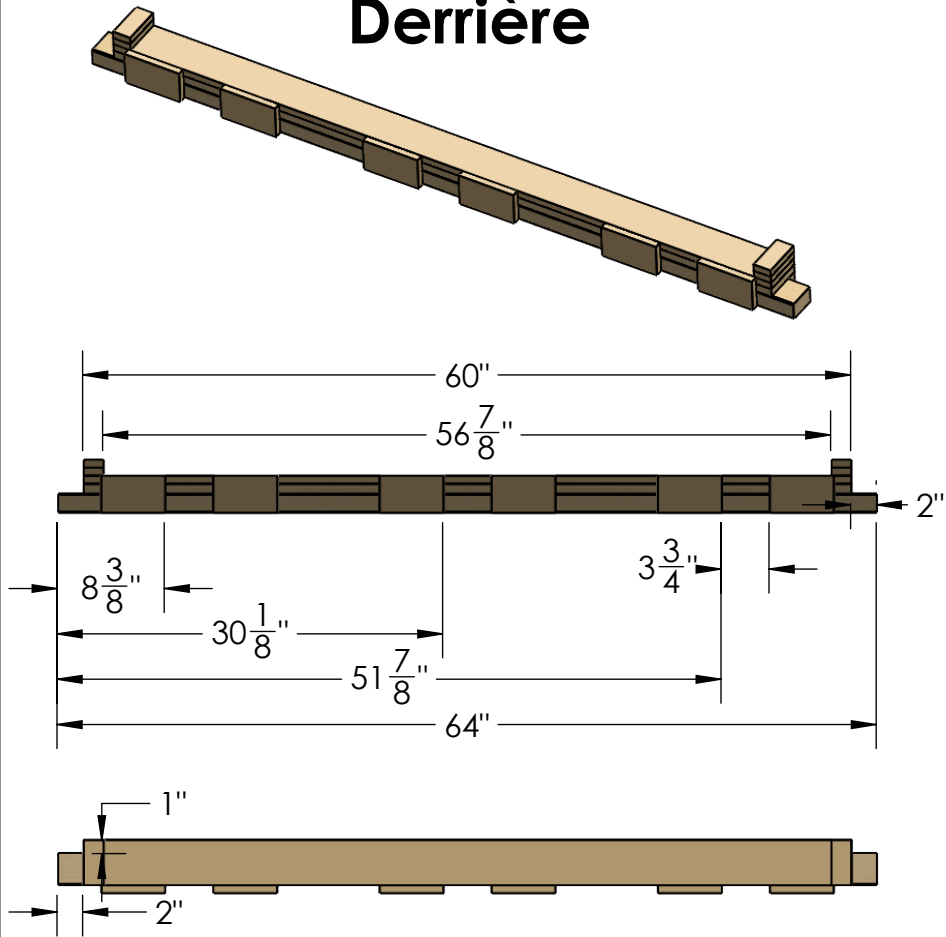

# Devant

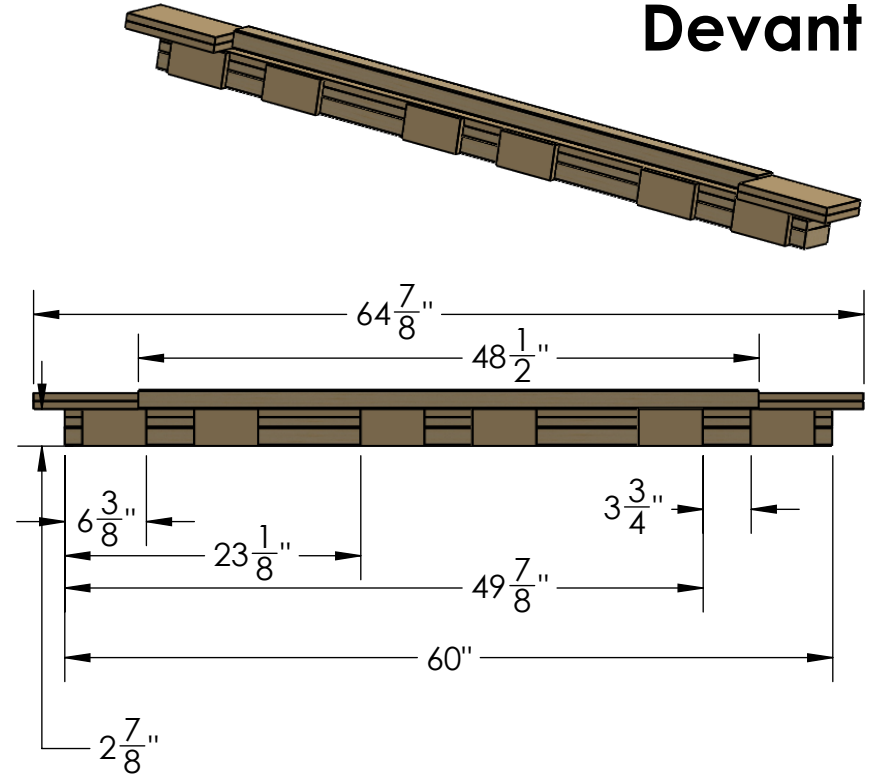

## Description:

Poids: 132.75 Livres

**MORY inc.**

701, rang St-Pierre - St-Anselme, QC - G0R 2N0  
 tél.: (418)885-9804 Fax: (418)885-8151

### Propriété et confidentialité

Les informations contenues dans ce dessin sont la propriété de MORY inc.  
 Toute reproduction des pièces sans autorisation écrite de MORY inc sont  
 en infraction criminelle.

Numéros de produit: KS-M75C-F1502015\_eng

Matériel: Matériau <non spécifié>

Épaisseur: Gauges:

Dessiné par: Stéphane Morin

Date: 2021-01-26

ÉCHELLE: 1:24

SHEET 2 OF 2